

Montagehandleiding eindkappen

Heeft u vragen of komt u er niet uit? Neem contact op via +31 (0) 599 417 444

1 Informatie

De Polytech eindkappen kunnen duurzaam elastisch worden afgedicht met behulp van Silicone-No. Dit is een verbindingsmassa die U.V.-, vocht-, weer- en waterbestendig is. De verbindingsmassa is neutraal uithardend, niet overschilderbaar, niet corrosief t.o.v. metalen en reukarm.

Om de eindkappen met behulp van Silicone-No te bevestigen, is een droge, schone, vet- en stofvrije ondergrond nodig.

Het plakband dient na ± 24 uur verwijderd te worden. Indien het langer blijft zitten kan het zichtbare lijmresten achter laten.

Controleer voordat u gaat monteren de lengtemaat van de goot en lees onderstaande handleiding eerst helemaal door.

2 Benodigdheden



Patronen verbindingsmassa
voor eindkappen

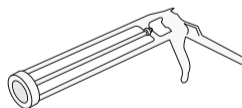

Kitspuit



Plakband



Pluisvrije doek



Ontvetter

Montage

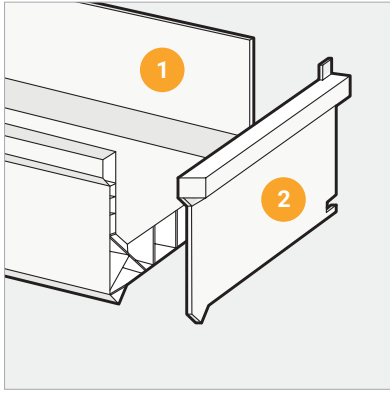

A. Kijk of de eindkap (2) goed past door het aan te brengen op de (kopse kant van de) goot (1). Pas als de eindkap spanningsvrij en ongeforceerd past, kan er verder gegaan worden met punt **B**.

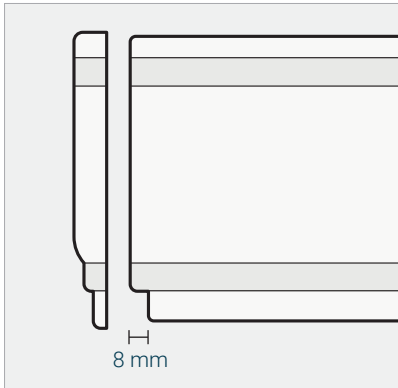

Bij goottype Rustiek 180.00, 190.00 en 200.00 hierboven is het noodzakelijk dat er ca. 8 mm van de druprand wordt afgezaagd voordat deze wordt voorzien van de eindkap.

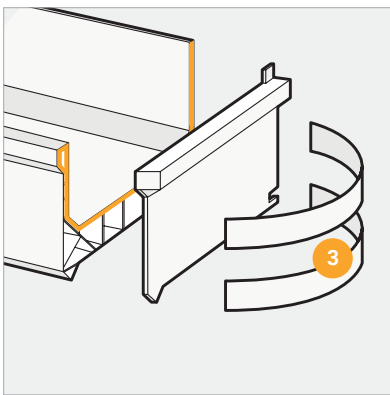

B. Neem de eindkap (2) weer van de goot. Maak contactvlakken stof- en vetvrij met een pluisvrije doek en ontvetter.

Spuit de Polytech verbindingsmassa op het contactvlak van de eindkap én op de kopse kant (afgezaagde vlak) van de goot. Plaats de eindkap (2) op de goot (1). Vervolgens wordt de eindkap met plakband (3) vastgezet aan de goot terwijl de eindkap stevig wordt aangedrukt.

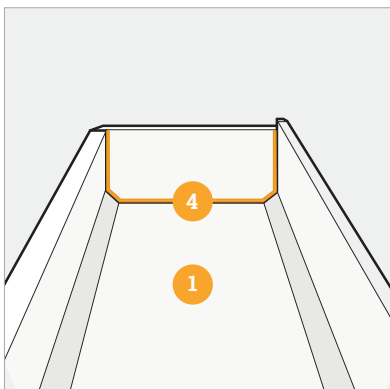

C. Spuit de ruimte tussen de opstaande rand (4) van de eindkap en de (bovenste) bodem van de goot (1) dicht met de Polytech-verbindingmassa. Zorg hierbij dat de gehele ruimte goed wordt afgedicht om lekkage te voorkomen.

D. De punten **A** t/m **C** kunnen herhaald worden voor de montage van de andere eindkap(pen).